

# *Pneumatyczne stacje rozładunku oraz załadunku BB*

## **Do efektywnego opróżniania oraz równomiernego napełniania**

Każdy proces produkcyjny rozpoczyna się od wsadu. Zdarza się, że wsad produkcyjny jest problematyczny, nie chce się zsypywać z BB, zawiesza się, pozostaje w rogach BB. W celu optymalizacji procesu rozładunku worków BB przedstawiamy pneumatyczną stację rozładunku. Poprzez działanie siłowników pneumatycznych BB jest stale poruszany co ułatwia zsypanie surowca.

### **Korzyści ze stosowania pneumatycznej stacji rozładunku:**

- Efektywne opróżnianie worków BB
- Minimalizacja dodatkowej pracy operatora produkcji
- Dostosowane do infrastruktury klienta : stacje całe (worek podwieszony na ramie) lub pół-ramy do rozładunku z suwnicy

Przy procesie załadunku BB zazwyczaj musi być obecny operator. Rola pracownika polega na rozgarnięciu surowca, który ma tendencje do zsypania w jednym miejscu. Pneumatyczna stacja załadunku pozwala na minimalizację czynnika ludzkiego w tym procesie. Służy do płynnego oraz równomiernego napełnienia worków BB. Siłowniki pracują w trybie ciągłym oraz czasowym w zależności od rodzaju surowca. Praca siłowników jest odpowiedzialna na ubijanie surowca (wolnych przestrzeni).

### **Korzyści ze stosowania pneumatycznej stacji załadunku:**

- Równomierne napełnianie worków BB
- Minimalizacja dodatkowej pracy operatora
- Zwiększenie masy surowca wchodzącego do worka o około 20%
- Oszczędności wynikające ze zwiększenia masy w transporcie oraz zużyciu BB i palet

### **ROZŁADUNEK**

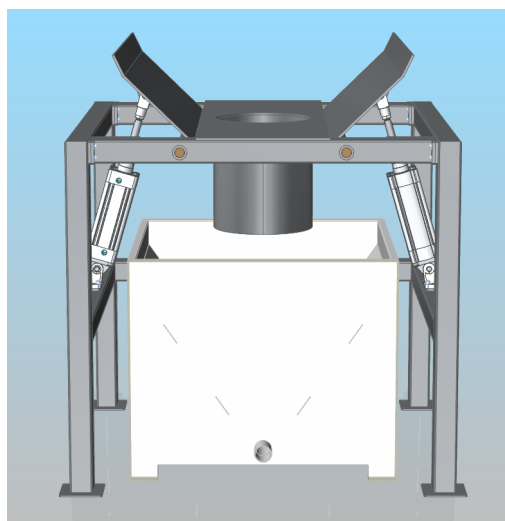

### **ZAŁADUNEK**

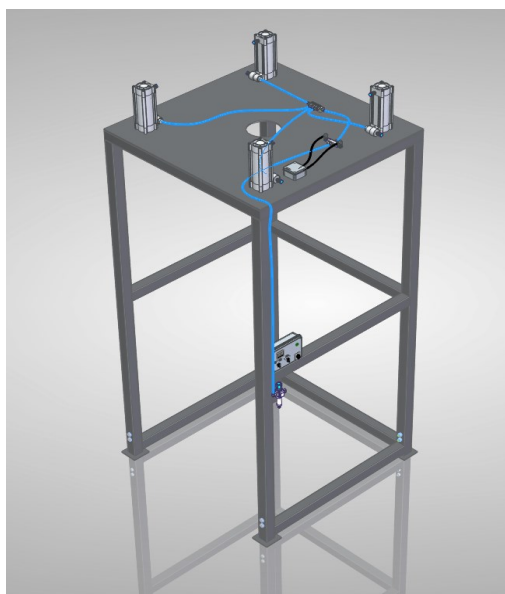

Kontakt:  
TEAM-SPAW HUBERT WIŚNIEWSKI  
ul. Podbipięty 37, 09-410 Nowe Gulczewo

tel.: 535-994-554  
e-mail: [teamspaw2021@gmail.com](mailto:teamspaw2021@gmail.com)  
[www.team-spaw.com](http://www.team-spaw.com)

Team-Spaw jest nowo powstałą firmą na rynku. W naszym składzie mamy specjalistów z różnych dziedzin. Nasze korzenie wywodzą się jednak z branży recyklingowej, w której spędziliśmy ostatnie 10 lat. Charakteryzuje nas nie-szablonowe myślenie często dające proste i bardziej ekonomiczne rozwiązania. Kluczowa jest u nas również skuteczna komunikacja. Zarówno w zespole jak i z klientami. Zadajemy dużo pytań aby móc zaproponować najbardziej optymalne rozwiązanie. U nas panuje zasada, że wszystko jest do zrobienia, nie używamy hasła „nie da się”.

## Co oferujemy?

- Pneumatyczne stacje rozładunku oraz załadunku BB
- Separator powietrzny typu Zig Zag
- Cyklony przemysłowe
- Próboborniki automatyczne
- Mobilne konstrukcje pod maszyny i urządzenia

## Ponadto zajmujemy się:

- Prefabrykacją maszyn i urządzeń
- Regeneracją maszyn i urządzeń
- Montażem instalacji oraz linii produkcyjnych



Kontakt:  
TEAM-SPAW HUBERT WIŚNIEWSKI  
ul. Podbiپیęty 37, 09-410 Nowe Gulczewo

tel.: 535-994-554  
e-mail: [teamspaw2021@gmail.com](mailto:teamspaw2021@gmail.com)  
[www.team-spaw.com](http://www.team-spaw.com)